



A9XPK707 - A9XPK714

- fr** Bloc de distribution vertical Acti9 VDIS 125 A
- en** Acti9 VDIS vertical distribution blocks 125 A
- it** Blocco di distribuzione verticale Acti9 VDIS 125 A
- es** Bloque de distribución vertical Acti9 VDIS 125 A
- pt** Bloco de distribuição vertical Acti9 VDIS 125 A
- nl** Acti9 VDIS verticaal verdeelblok 125 A

IEC/EN 60947-7-1
IEC/EN 61439-2



La présente instruction de service doit être conservée pour une utilisation future.

REMARQUE IMPORTANTE

- L'installation, l'utilisation, la réparation et la maintenance des équipements électriques doivent être assurées par du personnel qualifié uniquement.
- Schneider Electric décline toute responsabilité quant aux conséquences de l'utilisation de ce matériel.
- Toutes les réglementations locales, régionales et nationales pertinentes doivent être respectées lors de l'installation et de l'utilisation de ce produit.

Conservare le presenti istruzioni di manutenzione per riferimento futuro.

NOTA

- Le operazioni di installazione, utilizzo, riparazione e manutenzione del presente dispositivo elettrico devono essere eseguite esclusivamente da personale qualificato.
- Schneider Electric non si assume alcuna responsabilità in caso di mancata osservanza delle istruzioni riportate nel presente documento e nei documenti a cui viene fatto riferimento.
- Durante l'installazione e l'uso del presente dispositivo, è obbligatorio rispettare tutte le normative locali, regionali e nazionali applicabili.

Este guia de instalação deve ser guardado para utilização futura.

NOTA

- A instalação, utilização e manutenção do equipamento eléctrico devem ser efectuadas exclusivamente por pessoal qualificado.
- A Schneider Electric não assume qualquer responsabilidade pelas consequências resultantes da utilização deste material.
- Todas as regulamentações de segurança pertinentes, sejam estatais, regionais ou locais, devem ser cumpridas na instalação e utilização deste produto.

This service guide must be kept for future use.

PLEASE NOTE

- Electrical equipment should be installed, operated, serviced, and maintained only by qualified personnel.
- No responsibility is assumed by Schneider Electric for any consequences arising out of the use of this material.
- All pertinent state, regional, and local safety regulations must be observed when installing and using this product.

Se recomienda conservar esta guía de servicio para utilizarla en el futuro.

TENGA EN CUENTA

- La instalación, utilización, puesta en servicio y mantenimiento de equipos eléctricos deberán ser realizados sólo por personal cualificado.
- Schneider Electric no se hace responsable de ninguna de las consecuencias del uso de este material.
- Al instalar y utilizar este producto es necesario tener en cuenta todas las regulaciones sobre seguridad correspondientes, ya sean regionales, locales o estatales.

Bewaar deze bedrijfsinstructie voor later gebruik..

BELANGRIJKE OPMERKING

- Elektrische apparatuur mag uitsluitend geïnstalleerd, bediend en onderhouden worden door vakbekwaam personeel.
- Schneider Electric kan op generlei wijze aansprakelijk gesteld worden voor de gevolgen van het gebruik van dit product.
- Alle relevante lokale, regionale en nationale veiligheidsvoorschriften dienen in acht genomen te worden tijdens de installatie en het gebruik van dit product.

A9XPKV04

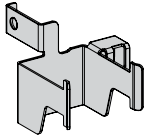

- fr** Support pour installation dans coffret Prisma G et Prisma Pack.
- en** Support for installation into Prisma G and Prisma Pack enclosure.
- it** Supporto per l'installazione nei centralini Prisma G e Prisma Pack.
- es** Soporte de instalación en carcasa Prisma G y Prisma Pack.
- pt** Suporte para a instalação no interior da caixa Prisma G e Prisma Pack.
- nl** Steun voor de installatie in een Prisma G en Prisma Pack behuizing.

A9XPKL10



- fr** Rechange : Clip verrouillage pour installation dans coffret Pragma 24 modules.
- en** Spare part: Locking Clip for installation into Pragma 24 modules enclosure.
- it** Parte di ricambio: clip di fissaggio per l'installazione nei centralini modulari Pragma 24.
- es** Repuesto: Clip de bloqueo para instalación en la carcasa de 24 módulos Pragma.
- pt** Peça sobresselente: Grampo de bloqueio para a instalação no interior da caixa Pragma 24 módulos.
- nl** Los onderdeel: Vergrendelingsclip voor installatie in een Pragma-behuizing 24 modules.

1.1 Prisma G - Prisma Pack



Prisma Installation video

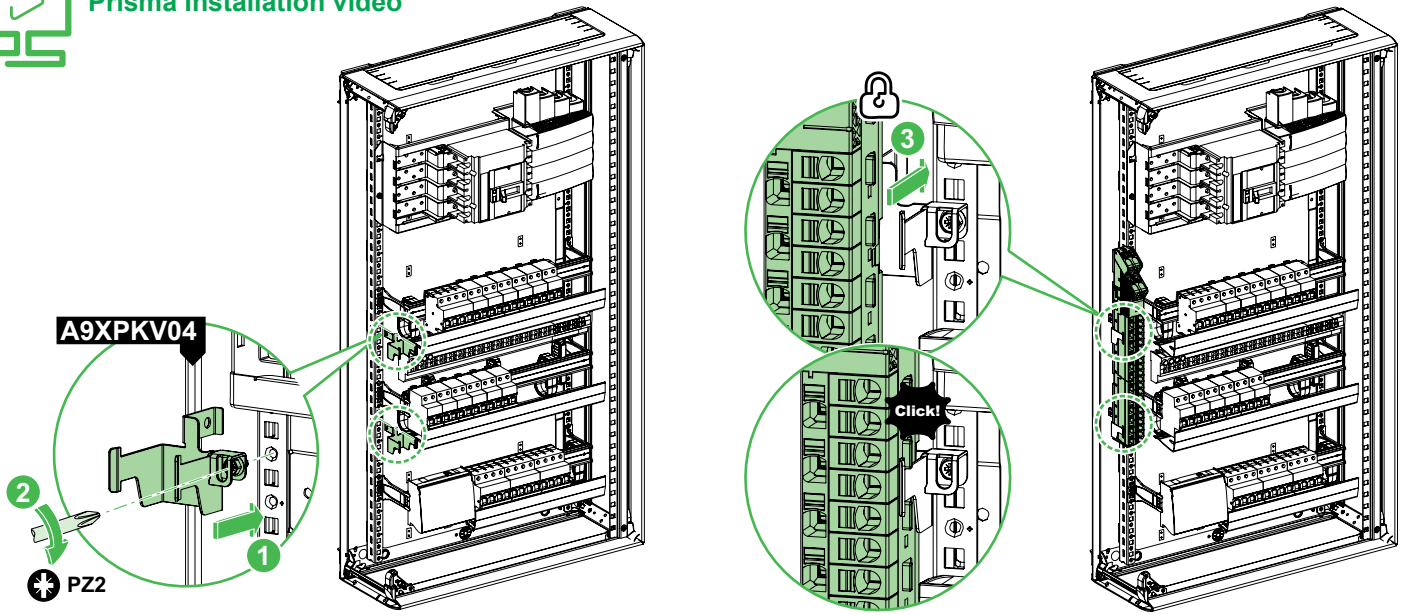

1.2 Pragma 24 - Resi9 24



- fr** Guide de sélection : Coffrets Pragma et Resi9 24 modules en saillie
- en** Selection Guide: Pragma and Resi9 surface mounted 24 modules enclosures
- it** Guida di selezione: centralini modulari da 24 montati sulla superficie di Pragma e Resi9
- es** Guía de selección: Carcasas de 24 módulos de montaje superficial Pragma y Resi9
- pt** Guia de Seleção: Caixas 24 módulos montadas em superfície Pragma e Resi9
- nl** Selectiegids: Aan de wand gemonteerde Pragma- en Resi9-behuizingen 24 modules

fr	Rangées	en	Rows
it	File	es	Filas
pt	Fileiras	nl	Rijen

	1	2	3	4	5	6
A9XPK707	-	-	-	■	■	■
A9XPK714	-	-	-	-	-	■

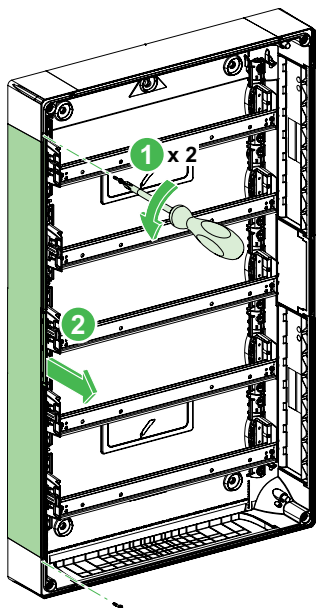

PZ2

Pragma 24

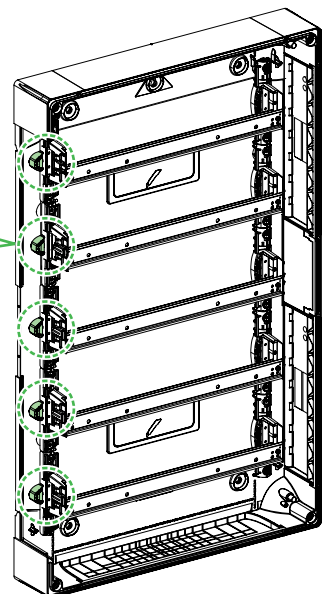
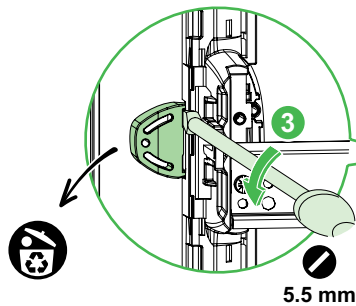



Pragma 24 Installation video

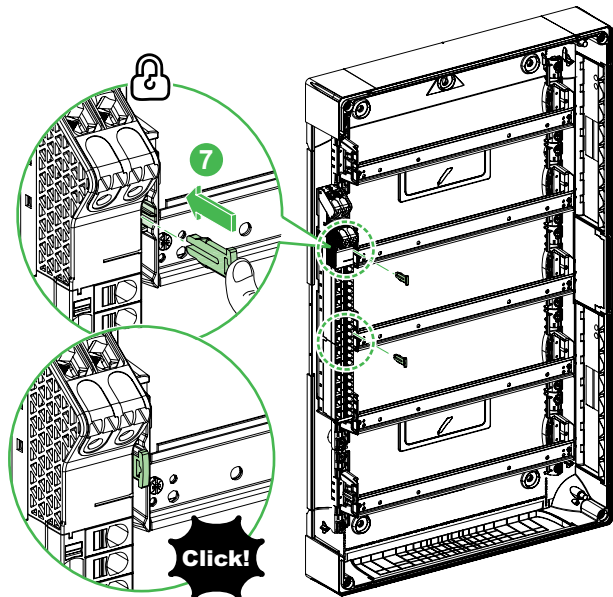
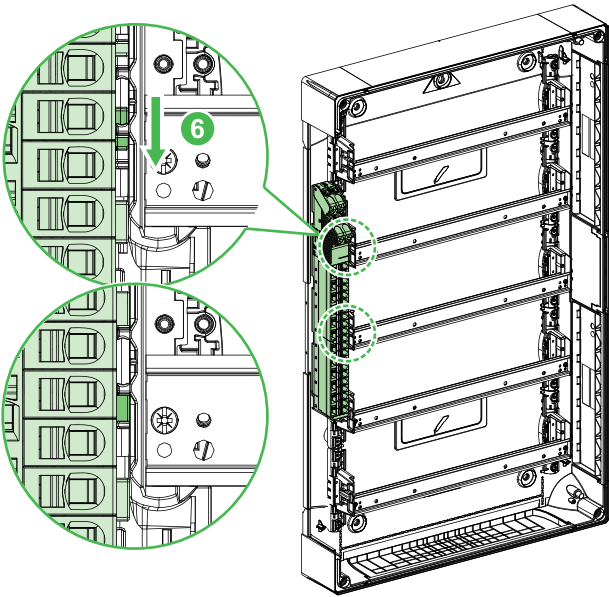
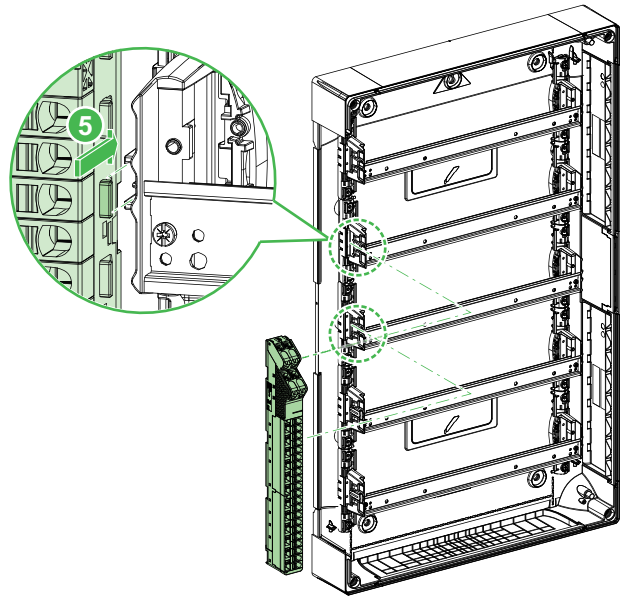
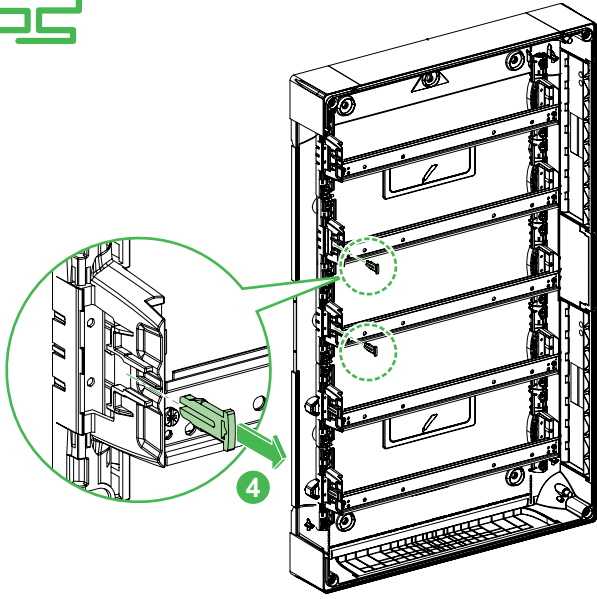

⚠ ⚠ DANGER / DANGER / PERICOLO / PELIGRO / PERIGO / GEVAAR

RISQUE DE CHOC ELECTRIQUE, D'EXPLOSION OU D'ARC ELECTRIQUE

- L'installation de cet équipement doit impérativement être réalisée par une personne qualifiée. Cette opération doit être exécutée uniquement en ayant pris connaissance de l'ensemble des instructions du présent document.
- Ne travaillez JAMAIS seul.
- Avant d'entreprendre des inspections visuelles, des tests ou des opérations de maintenance sur cet équipement, débranchez toutes les sources d'alimentation électrique.
- Partez du principe que tous les circuits sont sous tension jusqu'à ce qu'ils aient été mis complètement hors tension, testés et étiquetés. Faites particulièrement attention à la conception du circuit d'alimentation. Tenez compte de toutes les sources d'alimentation, y compris à la possibilité d'une rétroalimentation.
- Portez un équipement de protection personnelle adapté et respectez les consignes de sécurité électrique courantes.
- Utilisez un Vérificateur d'Absence de Tension (VAT) du calibre approprié.

Le non-respect de ces instructions provoquera la mort ou des blessures graves.

HAZARD OF ELECTRIC SHOCK, EXPLOSION, OR ARC FLASH

- This equipment must only be installed by a qualified person. This operation must only be carried out after reading all the instructions in this document.
- NEVER work alone.
- Before making the visual inspections, tests or maintenance operations on this equipment, disconnect all electrical power supplies.
- Start off with the principle that all circuits are live until they have been completely powered down, tested and labeled. Pay special attention to the design of the power supply circuit. Take account of all power supply sources, including the possibility of feedback.
- Wear suitable personal protective equipment and respect applicable electrical safety instructions.
- Use a Voltage Tester of the appropriate rating.

Failure to follow these instructions will result in death or serious injury.

PERICOLO DI SCOSSE ELETTRICHE, ESPLOSIONI O ARCO ELETTRICO

- Questa apparecchiatura deve essere installata solo da personale qualificato. L'operazione deve essere eseguita solo dopo aver preso visione di tutte le istruzioni contenute nel presente documento.
- Non eseguire MAI interventi da soli.
- Prima di effettuare ispezioni visive, test o interventi di manutenzione sull'apparecchiatura, scollegare tutte le sorgenti elettriche.
- Supporre che tutti i circuiti siano sotto tensione fino a quando non sono stati completamente spenti, testati ed etichettati. Prestare particolare attenzione alla struttura del circuito di alimentazione. Considerare tutte le fonti di alimentazione, inclusa la possibilità di feedback.
- Indossare adeguati dispositivi di protezione individuale (DPI) e attenersi alle istruzioni per la sicurezza elettrica.
- Utilizzare un tester di tensione di valore nominale appropriato.

Il mancato rispetto di queste istruzioni provocherà morte o gravi infortuni.

RIESGO DE DESCARGA ELÉCTRICA, EXPLOSIÓN O ARCO ELÉCTRICO

- La instalación de este equipo debe ser realizada imperativamente por una persona cualificada. Esta operación debe ser realizada únicamente tras haberse familiarizado con el conjunto de las instrucciones del presente documento.
- No trabaje NUNCA solo/a.
- Antes de realizar inspecciones visuales, pruebas u operaciones de mantenimiento en este equipo, desconecte todas las fuentes de alimentación eléctrica.
- Parta del principio de que todos los circuitos están conectados a la tensión hasta que hayan sido desconectados completamente, probados y etiquetados. Preste atención particularmente al diseño del circuito de alimentación. Tenga en cuenta todas las fuentes de alimentación, incluyendo la posibilidad de retroalimentación.
- Use un equipo de protección individual adaptado y respete las consignas de seguridad eléctrica vigentes.
- Utilice un comprobador de ausencia de tensión del calibre apropiado.

Si no se siguen estas instrucciones provocará lesiones graves o incluso la muerte.

RISCO DE DESCARGA ELÉTRICA, EXPLOÇÃO OU ARCO ELÉTRICO

- Este equipamento deve ser instalado unicamente por uma pessoa qualificada. Esta operação deve ser executada unicamente após a leitura de todas as instruções contidas neste documento.
- NUNCA trabalhe só.
- Antes de efetuar inspeções visuais, testes ou operações de manutenção neste equipamento, desligue todos os suprimentos de energia elétrica.
- Parta do princípio de que todos os circuitos estão sob tensão até que tenham sido completamente desativados, testados e etiquetados. Preste uma especial atenção às especificações do circuito de suprimento de energia elétrica. Tenha em conta todas as fontes de potência, incluindo a possibilidade de feedback.
- Use o equipamento de proteção pessoal apropriado e respeite as instruções de segurança elétrica aplicáveis.
- Use um Testador de Voltagem da gama apropriada.



A não observância destas instruções resultará em morte, ou ferimentos graves.

GEVAAR VAN ELEKTRISCHE SCHOKKEN, ONTPLOFFING EN VLAMBOGEN

- Deze apparatuur mag uitsluitend geïnstalleerd worden door vakbekwaam personeel. Deze handelingen mogen uitsluitend uitgevoerd worden na alle instructies in dit document gelezen te hebben.
- Werk NOOIT alleen.
- Koppel alle stroomvoedingen af alvorens visuele inspecties, tests of onderhoudswerkzaamheden aan deze apparatuur te verrichten.
- Ga uit van het principe dat alle circuits onder spanning staan tot ze volledig uitgeschakeld, getest en van een label voorzien zijn. Let in het bijzonder op het stroomvoedingcircuit. Houd rekening met alle stroomvoedingsbronnen, inclusief de mogelijkheid van terugkoppeling.
- Draag de juiste beschermingsmiddelen en neem de toepasselijke elektrische veiligheidsvoorschriften in acht.
- Gebruik een spanningsmeter van de geschikte nominale waarde.

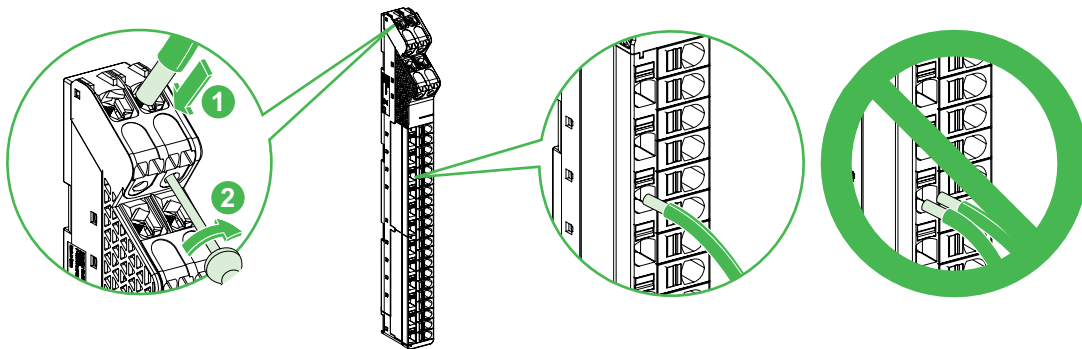
Het niet opvolgen van deze instructies kan leiden tot ernstig letsel of de dood.

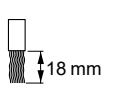

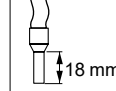
		
10... 35 mm ²	10... 35 mm ²	10... 35 mm ²

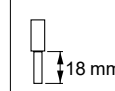
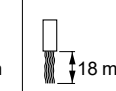
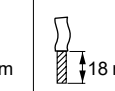
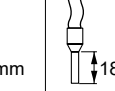
			
1.5... 10 mm ²	4... 16 mm ²	1.5... 16 mm ²	1.5... 16 mm ²

3 Démontage / Dismounting / Rimozione / Desmontaje / Desmontagem / Demontage

3.1 Prisma G - Prisma Pack

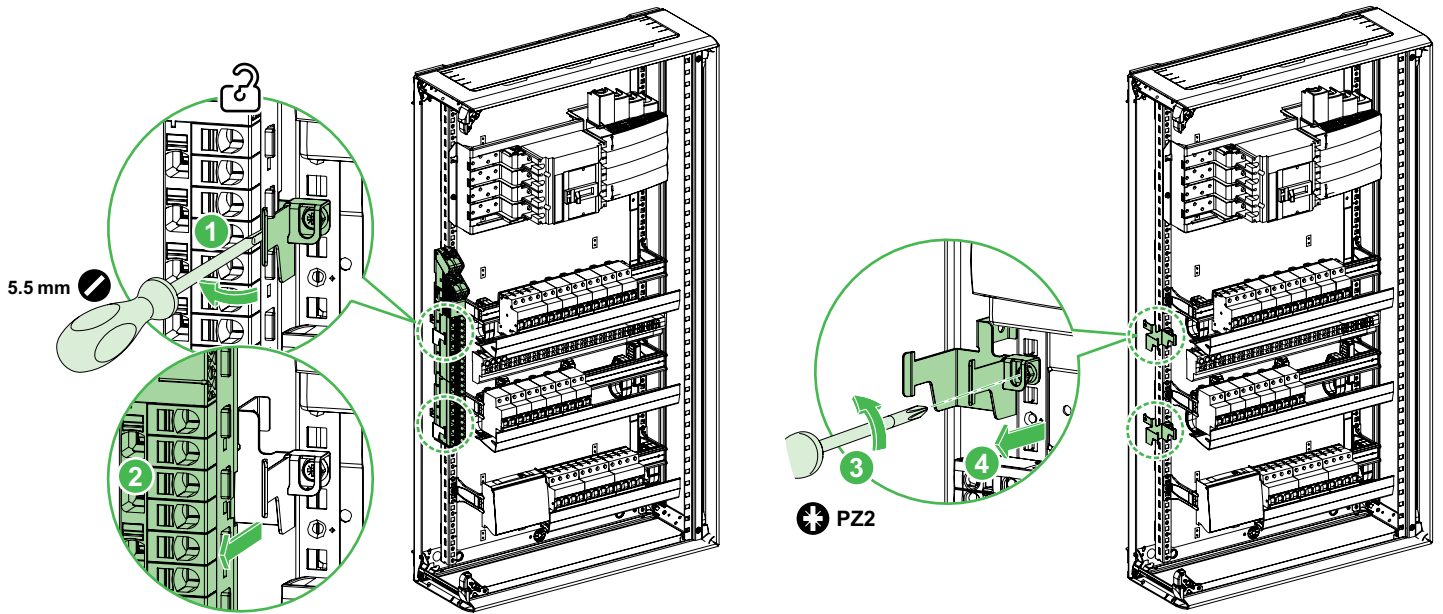

3.2 Pragma 24 - Resi9 24

